

Oppdateringer og tydeliggjøringer

Oppdatert 06. oktober, 2023

Oppdatering 08

Oppdrag 05: Presisering av oppdrag 09: STATUE MED UTVIDET VIRKELIGHET

Lagene må være obs på at den oransje spaken skal være rotert minst 180 grader fra utgangspunktet.

Oppdatering 07

Presisering av start- og slutt plassering av de ulike MASTERPIECE-ekspertene.

Bildet under er laget som en guide for presisering av hvor på matten de ulike ekspertene skal starte og avslutte på robotbordet.



Oppdatering 06

Oppdrag 04: Presisering av oppdrag 04: MASTERPIECE

Lag som skal forsøke å gjøre Oppdrag 04 må identifisere sitt kunstverk for dommeren under inspeksjonen før kampen.

Oppdatering 05

Tydeliggjøring for Under kampen: utenfor hjem (s.20 i Regelhefte for robotkonkurransen)

I et tilfelle hvor roboten avbrytes helt utenfor hjem, kan teknikere overlevere roboten ved hjelp av hendene sine fra den ene siden av robotbordet til den andre. Laget mister fortsatt en presisjonsbrikke. Dette er et unntak til regelen Under kampen: inne i hjem 3.

Oppdatering X - Denne oppdateringen gjelder kun for Norge og Sverige: INNOVATIVT PROSJEKT

I år var det spesielt vanskelig å oversette oppdragsteksten til det innovative prosjektet og vi har gått mange runder, også med FIRST og LEGO for å finne den perfekte ordlyden. Vi ser at ytterligere tydeliggjøring kan være nødvendig:

Engelsk tekst:

How can you use technology and the arts to help engage others or increase participation in what you love to do?

Norsk tekst:

Hvordan kan dere bruke teknologi til å forbedre formidlingen av kunst og kultur for å engasjere andre, og oppmuntre flere til å delta i det dere liker å gjøre?

Svensk tekst:

Hur kan ni använda teknik för att förbättra spridningen av konst och kultur för att engagera andra och öka delaktigheten i det ni tycker om att göra?

Målet med oppdraget er å bruke kunst/kultur OG teknologi, altså sammen. **Det vil derfor være godkjent å bruke den direkte oversettelsen fra engelsk, eller oversettelsen som står i oppdragsdokumentene, så lenge man har ivaretatt kravet om å bruke både kunst/kultur OG teknologi for å engasjere andre, og oppmuntre flere til å delta i det dere liker å gjøre**

OPPDATERING 04 – RULLENDE KAMERA –

Alle oppdragsmodeller skal bygges som beskrevet i byggeinstruksjonene, selv om bilder fra Regelheftet for robotoppdraget viser variasjoner. Vær OBS på de merkede områdene. Når de er bygget riktig, skal enden på konstruksjonen se ut som dette:

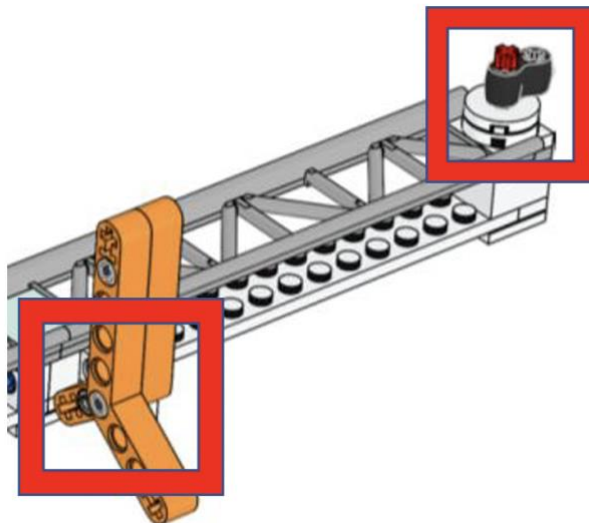

OPPDATERING 03 – KAMERAETS MÅLOMRÅDE

Kameraet sitt målområde kan sees på bildet under:

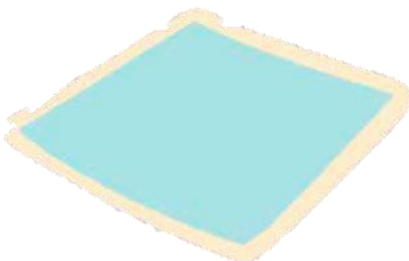

OPPDATERING 01 og 02 – Ikke relevant for Sverige/Norge